

МИНИСТЕППЕР

АРТИКУЛ: S862

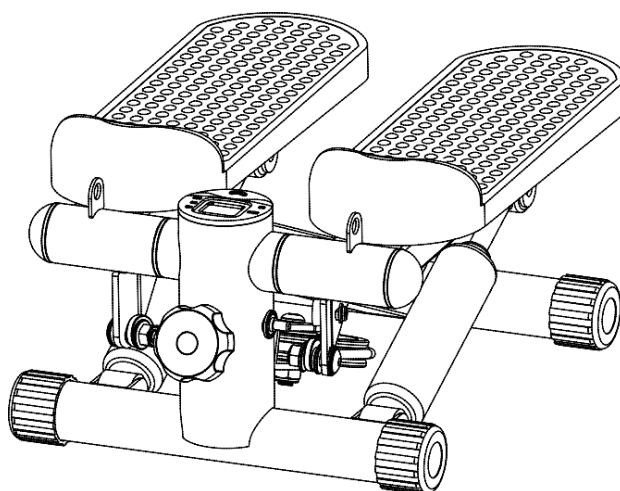

РУКОВОДСТВО ПОЛЬЗОВАТЕЛЯ

Важно! Перед сборкой и эксплуатацией изделия внимательно прочтите настоящее руководство. В нём содержится информация о безопасной сборке, использовании и уходе за изделием, обеспечивая его эффективную и безопасную работу.

Сохраните документ для дальнейшего использования.

МЕРЫ ПРЕДОСТОРОЖНОСТИ

Сохраните руководство для дальнейшего использования.

1. Перед сборкой и эксплуатацией тренажёра внимательно прочтите настоящее руководство.
2. Проконсультируйтесь с врачом, прежде чем начать тренировки, чтобы он оценил ваше здоровье и исключил противопоказания к использованию тренажёра.
3. Не допускайте детей и животных к тренажеру. Изделие предназначено только для взрослых.
4. Размещать тренажёр следует на ровной и устойчивой поверхности. Защитите рабочую поверхность от повреждений, используя коврик или другое подходящее покрытие. В целях безопасности вокруг изделия должно быть не менее 0,5 м свободного пространства.
5. Перед тем, как приступить к тренировкам, убедитесь, что все крепежи надёжно затянуты.
6. Для занятий на тренажёре выбирайте удобную спортивную форму. Избегайте ношения слишком свободной одежды, которая может зацепиться за тренажёр или ограничить ваши движения.
7. Тренажёр предназначен только для личного (бытового) использования. Максимально допустимый вес пользователя – 100 кг.
8. Не прикасайтесь к цилиндру во время использования тренажёра.
9. Рекомендуем, в зависимости от интенсивности тренировок смазывать все подвижные соединения.

СБОРОЧНЫЙ ЧЕРТЁЖ

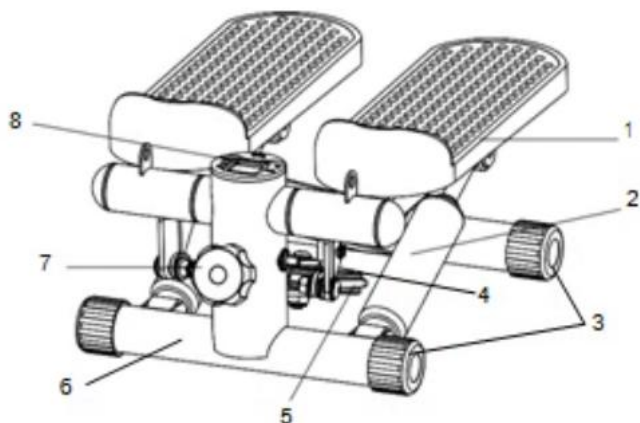

№	Наименование	Кол-во	№	Наименование	Кол-во
1	Педаль	2	5	Трос	1
2	Пневматический цилиндр	2	6	Главная рама	1
3	Заглушка	4	7	Регулятор	1
4	Шкивный блок	1	8	Консоль	1

НАБОР ИНСТРУМЕНТОВ

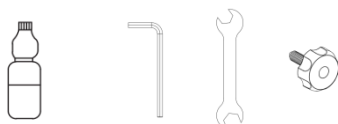

РЕГУЛИРОВКА ВЫСОТЫ ПОДЪЁМА

Степпер оборудован регулировочной ручкой, позволяющей изменять высоту подъёма педалей. Учтите: чем выше подъём, тем больше нагрузка. Выберите наиболее комфортную для вас высоту педалей.

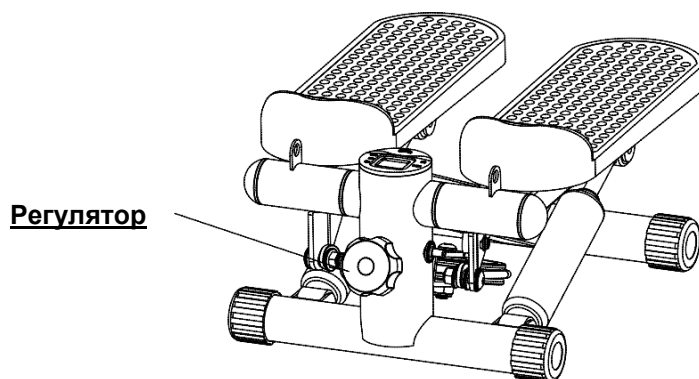

РАБОТА С КОНСОЛЬЮ

Используйте кнопку MODE для переключения между режимами и параметрами:

1. **ТЕМП (REPS/MIN):** Количество шагов, сделанных за одну минуту.
2. **ВРЕМЯ (TIME):** Длительность тренировки.
3. **КАЛОРИИ (CALORIES):** Количество калорий, сожжённых во время тренировки. Значение приблизительное и представлено только для справки.
4. **ШАГИ (COUNT):** Количество шагов, сделанных во время тренировки.
5. **СКАНИРОВАНИЕ (SCAN):** Режим, при котором на дисплее попеременно отображаются все параметры.



Консоль работает от батарейки 1 шт. формат LR44 (в комплекте).

Замена батареек:

1. Осторожно выньте консоль из специализированного держателя.
2. Удалите разряженную батарейку.
3. Установите новую батарейку в батарейный отсек с задней стороны консоли. Убедитесь, что батарейка установлена с соблюдением полярности.



ПРИМЕЧАНИЕ:

- Когда тренажёр приведён в действие, консоль включается автоматически.
- Консоль также автоматически отключится, если не пользоваться тренажёром более 4-х минут.
- Консоль может перезагрузиться при замене батареек или при удержании кнопки RESET в течение 3 секунд.

ОБЛАСТЬ ПРИМЕНЕНИЯ

Только для домашнего использования.

Производитель имеет право вносить изменения в конструкцию не ухудшающие потребительские свойства изделия, без специального уведомления.